

Rittal – The System.

Faster – better – worldwide.



CMC III Transponderleser
CMC III Transponder Reader
Lecteur de transpondeur CMC III

DK 7030.230

**Installationsanleitung und Kurz-Bedienungsanleitung
Installation Guide and Short User's Guide
Notice d'installation et notice d'utilisation succincte**

ENCLOSURES

POWER DISTRIBUTION

CLIMATE CONTROL

IT INFRASTRUCTURE

SOFTWARE & SERVICES

FRIEDHELM LOH GROUP





Abb./Fig./Fig. 1: Beigelegtes Zubehör / Provided accessories / Accessoires joints



Abb./Fig./Fig. 2: Bedien- und Anzeigeelemente / Operating and Display Elements / Organes de commande et de signalisation

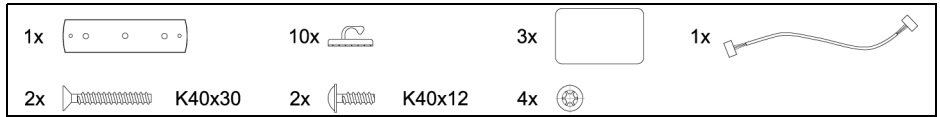

Abb./Fig./Fig. 3: Montage TS-Sichttür / Assembly TS glazed door / Montage porte vitrée TS

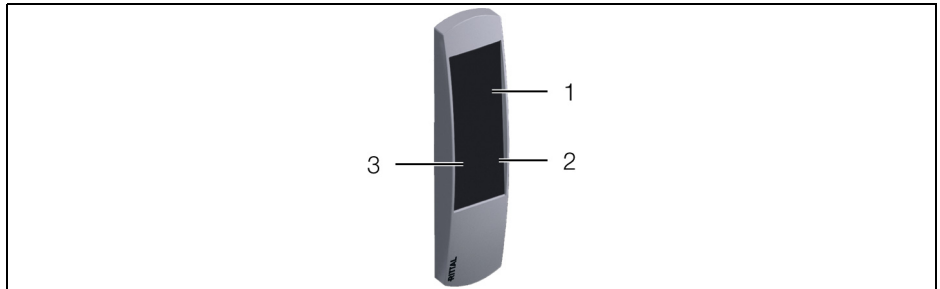

Abb./Fig./Fig. 4: Montage TS-Stahlblechtür / Assembly TS sheet steel door / Montage porte en tôle d'acier TS

1 Hinweise zur Dokumentation

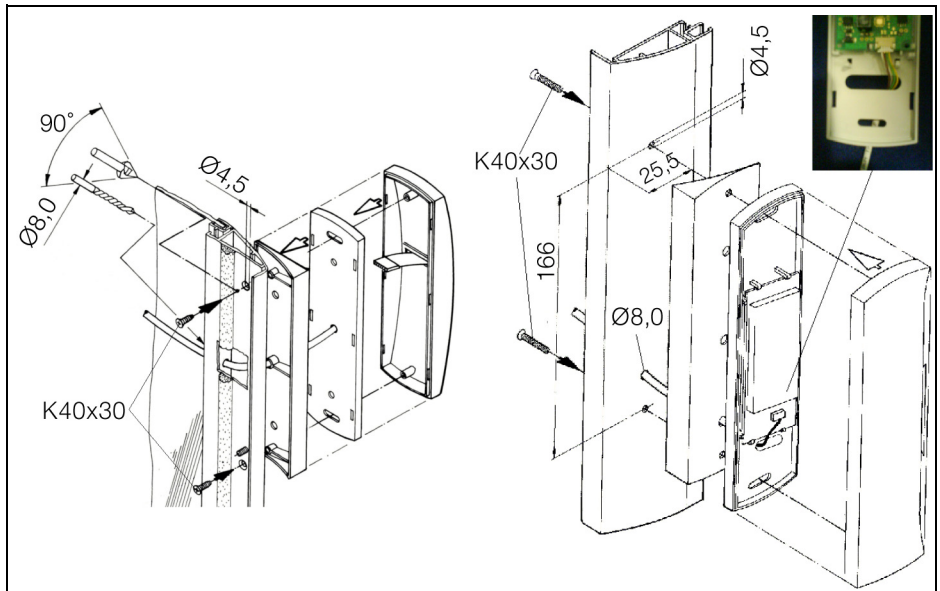
Diese Installations- und Kurz-Bedienungsanleitung richtet sich an versiertes Fachpersonal und enthält nur die wichtigsten Informationen zur Montage, Installation und Funktion des CMC III Transponderlesers (nachfolgend Transponderleser genannt).

1.1 Mitgeltende Unterlagen

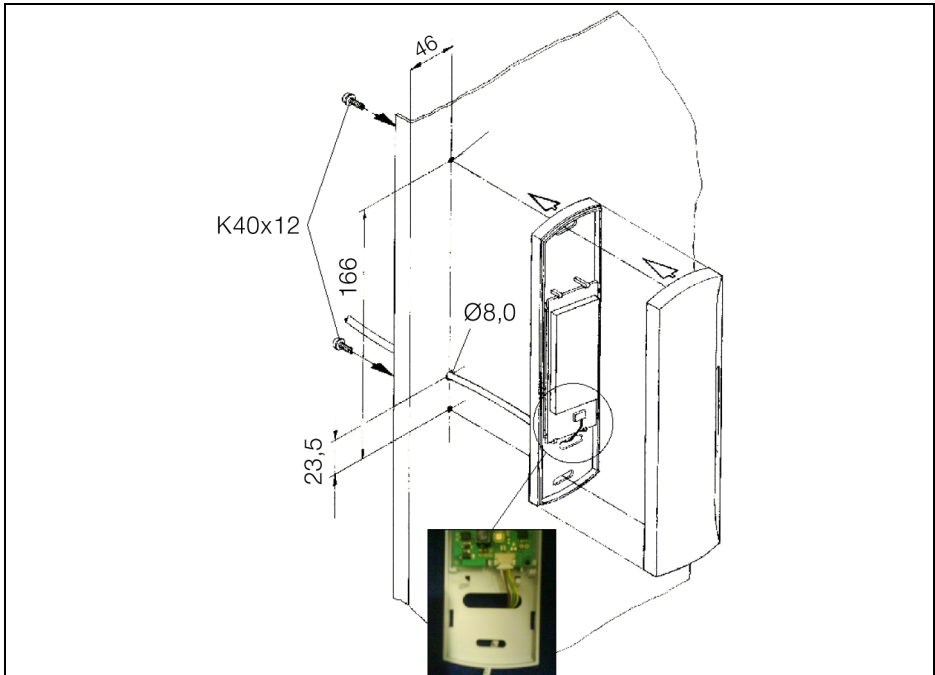
Montage-, Installations- und Bedienungsanleitung CMC III Transponderleser.

Sie ist unter www.rittal.de verfügbar und enthält die vollständigen anwendungsrelevanten Informationen und technischen Daten zum Transponderleser in Hinblick auf:

- Weitere Montagemöglichkeiten
- Funktionen
- Konfigurationsmöglichkeiten
- Detaillierte Bedienungsanweisungen
- Fehlerbehebung

2 Sicherheitshinweise

- Montage und Installation des Transponderlesers dürfen nur durch versiertes Fachpersonal erfolgen.
- Das Gehäuse des Transponderlesers darf nicht geöffnet werden.
- Der Transponderleser darf nicht in Kontakt mit Wasser, aggressiven oder entzündbaren Gasen und Dämpfen kommen.
- Der Transponderleser darf nur innerhalb der spezifizierten Umgebungsbedingungen betrieben werden (vgl. Abschnitt 3.4).

3 Produktbeschreibung

3.1 Funktionsbeschreibung

Der Transponderleser dient zur Freigabe von Schrank- oder Raumtüren durch berührungsloses Vorhalten einer Transponderkarte. Die UID der Karte wird in der angeschlossenen CMC III PU geprüft und ggf. eine entsprechende Türfreigabe ausgelöst. Der Transponderleser enthält eine Kennung, durch die er automatisch von der CMC III PU erkannt wird.

3.2 Bestimmungsgemäße Verwendung

Der CMC III Transponderleser dient ausschließlich zur Türfreigabe über Transponderkarten. Er darf nur zusammen mit der CMC III PU und dem CAN-Bus Access verwendet werden. Eine andere Verwendung ist nicht bestimmungsgemäß.

3.3 Lieferumfang

- CMC III Transponderleser
- Beigelegtes Zubehör (vgl. Abb. 1)
- Installations- und Kurz-Bedienungsanleitung

3.4 Betriebsbedingungen

Der Transponderleser darf nur unter folgenden Betriebsbedingungen betrieben werden:

Temperatur-Einsatzbereich:	+0°C bis +55°C
Feuchtigkeits-Einsatzbereich:	5% bis 95% relative Feuchte, nicht kondensierend
Schutzart:	IP30 nach EN 60 529

4 Montage

4.1 Montageanweisung

Die Montage des Transponderlesers erfolgt gemäß Abb. 3 bzw. Abb. 4.

5 Installation und Bedienung

5.1 Bedien- und Anzeigeelemente

Die Bedien- und Anzeigeelemente sind in Abb. 2 dargestellt.

Legende zu Abb. 2

- 1 Transponderleser
- 2 LED rot
- 3 LED grün

5.2 Installation

- Trennen Sie zunächst den CAN-Bus am CAN-Bus Access.
- Bringen Sie den zugehörigen Griff an der zu überwachenden Tür an.
- Verbinden Sie diesen Griff über das Anschlusskabel mit dem CAN-Bus Access.
- Verbinden Sie den Transponderleser über das Anschlusskabel mit dem CAN-Bus Access.
- Schließen Sie den CAN-Bus am CAN-Bus Access wieder an.

Anzeige der Statusänderung:

- Die beiden grünen sowie die beiden roten CAN-Bus LEDs am CAN-Bus-Anschluss des CAN-Bus Access blinken.
- Die Multi-LED der Processing Unit blinkt dauerhaft in der Reihenfolge grün – orange – rot.
- Die Multi-LED des CAN-Bus Access blinkt dauerhaft blau.
- Drücken Sie die „C“-Taste an der CMC III PU (ein erster Signalton ertönt) und halten Sie sie für ca. 3 Sekunden gedrückt, bis ein zweiter Signalton ertönt.

Anzeige der Statusänderung an den CAN-Bus LEDs des CAN-Bus Access:

- Dauerlicht grüne LEDs: Status CAN-Bus „OK“.
- Dauerlicht rote LEDs: Status CAN-Bus fehlerhaft.

Anzeige der Statusänderung an der Multi-LED der Processing Unit:

- Grünes Dauerlicht: Alle am CAN-Bus angeschlossenen Geräte haben den Status „OK“.
- Oranges Dauerlicht: Mindestens ein am CAN-Bus angeschlossenes Gerät hat den Status „Warnung“.
- Rotes Dauerlicht: Mindestens ein am CAN-Bus angeschlossenes Gerät hat den Status „Alarm“.

Anzeige der Statusänderung an der grünen LED des Transponderlesers (Abb. 2, Pos. 3):

- Grüne LED: Blinken in regelmäßigen Abständen (ca. 5-10 Sekunden).

Bei nicht erfolgreicher Installation: siehe Abschnitt 1.1.



Hinweis:

Verbindungskabel in verschiedenen Längen können über Fa. Rittal bezogen werden.

5.3 Einstellungen

Standardmäßig sind für den an diesem CMC III CAN-Bus Access installierten Griff alle beigelegten MIFARE-Transponderkarten (13,56 MHz) zugangsberechtigt. Die Änderung der Zugangsberechtigung erfolgt über die Datei **access.cmc3**. Diese befindet sich nach dem ersten Zugangsversuch auf der CMC III Processing Unit in dem Ordner **upload** und kann per FTP heruntergeladen und mit einem Editor geändert werden.

Weitere Informationen hierzu finden Sie in der Hauptanleitung auf www.rittal.de (siehe Abschnitt 1.1). In einem späteren Update ist geplant, die Konfiguration der Zugangsberechtigungen auf der Weboberfläche zu integrieren.

- Halten Sie eine berechtigte Transponderkarte vor den Transponderleser.
Die grüne LED zeigt für ca. 2 Sekunden Dauerlicht (Abb. 2, Pos. 3).
- Halten Sie eine nicht berechtigte Transponderkarte vor den Transponderleser.
Die rote LED zeigt für ca. 2 Sekunden Dauerlicht (Abb. 2, Pos. 2).

Eventuell notwendige Softwareupdates: siehe www.rittal.de oder Anfrage bei Rittal Service (siehe Abschnitt 6).

6 Service

Zu technischen Fragen wenden Sie sich bitte an:

Tel.: +49 (0) 2772/505-9052

E-Mail: info@rittal.de

Homepage: www.rittal.de

Bei Reklamationen oder Servicebedarf wenden Sie sich bitte an:

Tel.: +49 (0) 2772/505-1855

E-Mail: service@rittal.de

1 Notes on documentation

This installation and short user's guide is intended for experienced trained specialists and contains only the most important information concerning the assembly, installation and function of the CMC III Transponder Reader Unit (subsequently called transponder reader unit).

1.1 Associated documents

CMC III Transponder Reader Unit assembly, installation and user's guide.

It is available at www.rittal.com and contains the complete application-relevant information and technical data for the transponder reader unit with regard to:

- Further assembly possibilities
- Functions
- Configuration possibilities
- Detailed operating instructions
- Troubleshooting

2 Safety instructions

- Assembly and installation of the transponder reader unit may only be performed by experienced trained specialists.
- The transponder reader unit housing must not be opened.
- The transponder reader unit may not come in contact with water, aggressive or inflammable gases and vapours.
- The transponder reader unit may only be operated within the specified environmental conditions (see Section 3.4).

3 Product description

3.1 Functional description

The transponder reader unit is used to release enclosure or room doors when a transponder card is held without contact in its vicinity. The card UID is checked in the connected CMC III PU and, if validated, an appropriate door release initiated. The transponder reader unit has an identification that allows it to be detected automatically by the CMC III PU.

3.2 Proper use

The CMC III Transponder Reader Unit is used only for the door release using transponder cards. It may be used only together with the CMC III PU and the CAN bus access. Any other use is not permitted.

3.3 Scope of delivery

- CMC III Transponder Reader Unit
- Provided accessories (see Fig. 1)
- Installation and Short User's Guide

3.4 Operating conditions

The transponder reader unit may only be operated under the following operating conditions:

Temperature operational range:	+0°C to +55°C
Humidity operational range:	5% to 95% relative humidity, non-condensing
Degree of protection:	IP30 in accordance with EN 60 529

4 Assembly

4.1 Assembly instructions

The assembly of the transponder reader unit is made as shown in Fig. 3 or Fig. 4.

5 Installation and operation

5.1 Operating and display elements

The operating and display elements are shown in Fig. 2.

Key for Fig. 2

- 1 Transponder reader unit
- 2 Red LED
- 3 Green LED

5.2 Installation

- First disconnect the CAN bus at the CAN bus access.
- Attach the appropriate handle to the door to be monitored.
- Connect this handle with the connection cable to the CAN bus access.
- Connect the transponder reader unit with the connection cable to the CAN bus access.
- Reconnect the CAN bus to the CAN bus access.

Display of the status change:

- The two green and the two red CAN bus LEDs on the CAN bus connection of the CAN bus access flash.
- The multi-LED of the Processing Unit flashes continually in the green – orange – red sequence.
- The multi-LED of the CAN bus access flashes blue continuously.
- Press the "C" key on the CMC III PU (a first audio signal is issued) and keep it pressed for approx. 3 seconds until a second audio signal is issued.

Display of the status change on the CAN bus LEDs of the CAN bus access:

- Green LEDs light continuously: CAN bus status "OK".
- Red LEDs light continuously: CAN bus status faulty.

Display of the status change on the multi-LED of the Processing Unit.

- Continuous green light: All units attached to the CAN bus have the "OK" status.
- Continuous orange light: At least one unit attached to the CAN bus has the "warning" status.
- Continuous red light: At least one unit attached to the CAN bus has the "alarm" status.

Display of the status change at the green LED of the transponder reader unit (Fig. 2, Pos. 3):

- Green LED: Flash in regular intervals (approx. 5-10 seconds).

If the installation is not successful: see Section 1.1.



Note:

Connection cables in various lengths can be obtained from Rittal.

5.3 Settings

By default, all included MIFARE transponder cards (13.56 MHz) have access authorisation for the handle installed on the CMC III CAN bus access. The access authorisation is changed in the **access.cmc3** file. After the first access attempt, this file is contained in the **upload** folder on the CMC III Processing Unit. It can be downloaded with FTP and then changed with an editor.

Further information concerning this topic is contained in the main guide at www.rittal.com (see Section 1.1).

In a later update, it is planned to integrate the configuration of the access authorisations on the Web user interface.

- Hold an authorised transponder card in front of the transponder reader unit.
The green LED lights continually for approx. 2 seconds (Fig. 2, Pos. 3).
- Hold an unauthorised transponder card in front of the transponder reader unit.
The red LED lights continually for approx. 2 seconds (Fig. 2, Pos. 2).

To determine whether any software updates are required: see www.rittal.com or contact Rittal Service (see Section 6).

6 Service

For technical questions, please contact:

Tel.: +49 (0) 2772/505-9052

E-mail: info@rittal.de

Homepage: www.rittal.com

For complaints or service requests, please contact:

Tel.: +49 (0) 2772/505-1855

E-mail: service@rittal.de

1 Remarques relatives à la documentation

Cette notice d'installation et d'utilisation succincte s'adresse à du personnel qualifié et chevronné et contient uniquement les informations essentielles pour le montage, l'installation et le fonctionnement du lecteur de transpondeur CMC III (nommé lecteur de transpondeur par la suite).

1.1 Autres documents applicables

Notice de montage, d'installation et d'utilisation du lecteur de transpondeur CMC III.

Elle est disponible sous www.rittal.com et contient les informations complètes relatives à la mise en œuvre et les caractéristiques techniques du lecteur de transpondeur dans les domaines suivants :

- Autres possibilités de montage
- Fonctions
- Possibilités de configuration
- Instructions d'utilisation détaillées
- Suppression des défauts

2 Consignes de sécurité

- Le montage et l'installation du lecteur de transpondeur doivent être réalisés uniquement par du personnel qualifié et chevronné.
- Le boîtier du lecteur de transpondeur ne doit pas être ouvert.
- Le lecteur de transpondeur ne doit pas se trouver au contact de l'eau, de gaz et de vapeurs agressives ou inflammables.
- Le lecteur de transpondeur doit être mis en œuvre uniquement dans les conditions ambiantes spécifiées (voir paragraphe 3.4).

3 Description du produit

3.1 Description fonctionnelle

Le lecteur de transpondeur permet de déverrouiller les portes de baies et de salle en présentant sans contact au lecteur une carte de transpondeur. L'UID de la carte est vérifié dans l'UC CMC III connectée et un déblocage de porte est éventuellement déclenché. Le lecteur de transpondeur est doté d'un code d'identification qui lui permet d'être automatiquement détecté par l'UC CMC III.

3.2 Utilisation conforme au règlement

Le lecteur de transpondeur CMC III sert uniquement au déblocage de porte via les cartes de transpondeur. Il doit être utilisé uniquement avec l'UC CMC III et l'accès CAN-Bus. Toute autre utilisation est non conforme.

3.3 Composition de la livraison

- Lecteur de transpondeur CMC III
- Accessoires joints (voir fig. 1)
- Notice d'installation et d'utilisation succincte

3.4 Conditions de fonctionnement

Le lecteur de transpondeur doit être mis en œuvre uniquement dans les conditions de fonctionnement suivantes :

Plage de température tolérée :	+0°C à +55°C
Plage d'humidité tolérée :	5% à 95% d'humidité relative, sans condensation
Indice de protection :	IP30 selon EN 60 529

4 Montage

4.1 Instruction de montage

Le montage du lecteur de transpondeur est réalisé conformément à la fig. 3 ou à la fig. 4.

5 Installation et utilisation

5.1 Organes de commande et de signalisation

Les organes de commande et de signalisation sont présentés sur la fig. 2.

Légende pour la fig. 2

- 1 Lecteur de transpondeur
- 2 LED rouge
- 3 LED verte

5.2 Installation

- Débrancher d'abord le CAN-Bus de l'unité d'accès CAN-Bus.
- Poser la poignée correspondante sur la porte à surveiller.
- Connecter cette poignée à l'unité d'accès CAN-Bus via le câble de raccordement.
- Relier le lecteur de transpondeur à l'unité d'accès CAN-Bus via le câble de raccordement.
- Rebrancher le CAN-Bus à l'unité d'accès CAN-Bus.

Affichage de la modification d'état :

- Les deux LED vertes ainsi que les deux LED rouges du raccordement CAN-Bus de l'unité d'accès clignotent.
- La LED multiple de l'unité centrale clignote de manière continue dans l'ordre vert – orange – rouge.
- La LED multiple de l'unité d'accès CAN-Bus clignote en bleu de manière continue.
- Actionner la touche «C» de l'UC CMC III (un premier signal sonore retentit) et la maintenir actionnée pendant env. 3 secondes jusqu'à ce qu'un deuxième signal sonore retentisse.

Affichage de la modification d'état sur la LED CAN-Bus de l'unité d'accès :

- La LED verte est allumée en continue : état du CAN-Bus «OK».
- La LED rouge est allumée en continue : état défectueux du CAN-Bus.

Affichage de la modification d'état sur la LED multiple de l'unité centrale :

- Lumière verte continue : tous les appareils raccordés au CAN-Bus sont dans l'état «OK».
- Lumière orange continue : au moins un appareil raccordé au CAN-Bus est dans l'état «Avertissement».
- Lumière rouge continue : au moins un appareil raccordé au CAN-Bus est dans l'état «Alarme».

Affichage de la modification d'état sur la LED verte du lecteur de transpondeur (fig. 2, pos. 3) :

- LED verte : clignote à intervalles réguliers (env. 5-10 secondes).

En cas d'échec de l'installation : voir paragraphe 1.1.



Remarque :

Les câbles de raccordement de différentes longueurs peuvent être commandés auprès de la société Rittal.

5.3 Réglages

En version standard, toutes les cartes transpondeurs MIFARE jointes (13,56 MHz) autorisent l'accès à la poignée installée sur cette liaison CAN-Bus CMC III. La modification de l'autorisation d'accès est effectuée via le fichier **access.cmc3**. Celui-ci se trouve, après le premier essai d'accès, dans le dossier **upload** dans l'unité centrale CMC III, peut être téléchargé via FTP et modifié à l'aide d'un éditeur de texte.

D'autres informations à ce sujet figurent dans la notice principale sous www.rittal.com (voir paragraphe 1.1).

Lors d'une prochaine mise à jour, il est prévu d'intégrer la configuration des autorisations d'accès à l'interface Web.

- Présenter au lecteur de transpondeur une carte autorisée.
La LED verte indique une lumière continue pendant env. 2 secondes (fig. 2, pos. 3).
- Présenter au lecteur de transpondeur une carte non autorisée.
La LED rouge indique une lumière continue pendant env. 2 secondes (fig. 2, pos. 2).

Si des mises à jour de logiciel sont éventuellement nécessaires : voir www.rittal.com ou sur demande au service Rittal (voir le paragraphe 6).

6 Service

Pour des questions techniques, veuillez vous adresser à :

Tél. : +49 (0) 2772/505-9052

E-mail : info@rittal.de

Site Internet : www.rittal.com

Pour des réclamations ou un service, veuillez vous adresser à :

Tél. : +49 (0) 2772/505-1855

E-mail : service@rittal.de

Rittal – The System.

Faster – better – worldwide.

- Enclosures
- Power Distribution
- Climate Control
- IT Infrastructure
- Software & Services

RITTAL GmbH & Co. KG
Postfach 1662 • D-35726 Herborn
Phone +49(0)2772 505-0 • Fax +49(0)2772 505-2319
E-mail: info@rittal.de • www.rittal.com

ENCLOSURES

POWER DISTRIBUTION

CLIMATE CONTROL

IT INFRASTRUCTURE

SOFTWARE & SERVICES



FRIEDHELM LOH GROUP